



KONINKLIJKE NEDERLANDSE SCHUTTERS ASSOCIATIE

POSTBUS 470, 3800 AL AMERSFOORT

DEEL VIII - JUNIORENREGLEMENT

INHOUD

| | |
|-------------|-----------------------|
| Hoofdstuk 1 | Toepassingen |
| Hoofdstuk 2 | Uitrusting en munitie |
| Hoofdstuk 3 | Wedstrijdreglement |
| Hoofdstuk 4 | Wedstrijddeelname |

HOOFDSTUK 1. TOEPASSINGEN

- 1.0 Toepassingen:
- 1.1 Er wordt geschoten volgens het ISSF- (International Shooting Sport Federation) reglement voor zover dit kan worden toegepast en er in dit junioren-reglement geen afwijkende regels zijn vermeld.
- 1.2 Indien het ISSF-reglement en/of het junioren-reglement geen uitkomst bieden, gelden deel I, II, III en VI van het KNSA Schiet- en Wedstrijdreglement. In alle overige gevallen beslissen de desbetreffende LTC's in overleg met de wedstrijdleiding en/of jury.
- 1.3 Dit reglement is van toepassing voor alle junioren.
- 1.4 Junioren worden ingedeeld naar leeftijd in de volgende categorieën:
- | | |
|--------------------------------|-------------------|
| DO -junioren opgelegd (Geweer) | 12 jaar en jonger |
| CO -junioren opgelegd (Geweer) | 13 en 14 jaar |
| C -junioren | 14 jaar en jonger |
| B -junioren | 15 t/m 17 jaar |
| A -junioren | 18 t/m 20 jaar |
- Voorafgaande aan wedstrijden kan besloten worden om de categorieën CO- en DO-junioren opgelegd te combineren.
- 1.5 De junior-schutter c.q. zijn jeugdbegeleider/trainer c.q. zijn ouders en/of verzorger, geeft zelf bij de inschrijving aan of hij/zij in de CO- of C-junioren-categorie zal deelnemen.
- 1.6 De geboortedatum bepaalt in welke categorie de schutter wordt ingedeeld. Een schutter is geen junior meer in het jaar waarin hij/zij 21 jaar wordt. Vanaf dat jaar is dit junioren-reglement niet meer van toepassing.
- 1.7 Op verzoek kan de junior-schutter uitkomen in maximaal 1 (één) categorie hoger.

HOOFDSTUK 2. UITRUSTING EN MUNITIE

- 2.0 Uitrusting en munitie:
- 2.1 De regels voor de wapens en schietsportuitrusting staan vermeld in het ISSF-reglement.
- 2.2 Voor luchtdrukwapens mogen uitsluitend loden kogeltjes kaliber 4,5 mm, model "diabolo", met platte voorkant, worden gebruikt.

- 2.3 Voor kleinkaliber-geweren mogen uitsluitend kleinkaliber randvuur-patronen van het kaliber .22 LR (5,6 mm) met een kogel van lood of een ander zacht materiaal, worden gebruikt.
- 2.4 Het gebruik van High Speed-/Velocity- of lichtspoor-patronen is verboden.
- 2.5 Junioren die opgelegd schieten en daarvoor een schietstandaard nodig hebben, mogen niets aan hun wapen of aan de schietstandaard aanbrengen met de bedoeling het wapen in een gefixeerde positie in of tegen de standaard vast te maken of te klemmen. Tijdens het afvuren van een schot, mogen de handen van de deelnemer de schietstandaard niet aanraken.
- 2.6 **Geweer:**
Junioren die opgelegd schieten en daarvoor een schietstandaard nodig hebben, dienen een (officieel) merkteken/sticker te plakken op het oplegpunt van hun geweer. Het geweer moet vervolgens ter hoogte van dit oplegpunt op de schietstandaard worden geplaatst.
- 2.6.1 **Pistool:**
Junioren welke opgelegd schieten mogen alleen de onderkant van het wapen op het steunpunt leggen. Het steunpunt dient te liggen voor de trekkerbeugel. Echter, de trekkerbeugel mag het steunpunt niet raken.
- 2.7 **Geweer:**
Junioren die opgelegd schieten en daarvoor een schietstandaard nodig hebben, dienen hun geweer, na elk schot, duidelijk zichtbaar uit de schouder te nemen.
- 2.7.1 **Pistool:**
Junioren die opgelegd schieten en daarvoor een schietstandaard nodig hebben, dienen het pistool, na elk schot, uit de beugel te halen.

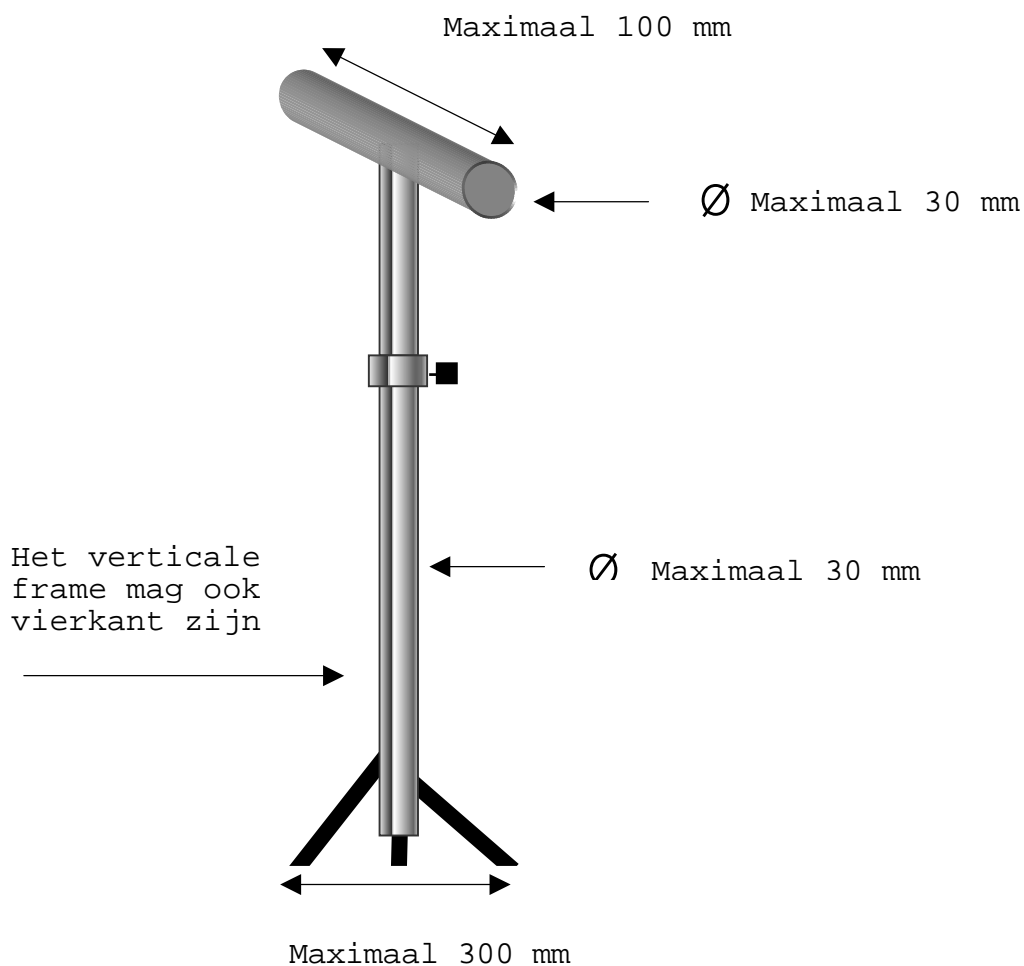

*Afbeelding 1:
Standaard voor opgelegd geweerschieten*

2.8.1

Geweer:

De afmetingen uit afbeelding 1 gelden zowel voor een standaard met een rond als met een vierkant profiel. Het oplegpunt van de standaard dient echter altijd van rond materiaal te zijn. Op het oplegpunt van de standaard mag beschermingsmateriaal voor het wapen worden aangebracht. De materiaalkeuze moet echter zodanig zijn, dat zolang het wapen op de standrust rust, er geen vlakke ondergrond ontstaat.

2.8.2

Pistool:

De afmetingen als in afbeelding 2 zijn voorbeelden. Echter, de beugel behoort aan de volgende maten te voldoen: onderzijde 80 mm breed, hoogte 175 mm en de bovenzijde 40 mm breed. Het materiaal mag maximaal 10 mm rond zijn. Op de beugel mag beschermingsmateriaal voor het wapen worden aangebracht. De

materiaalkeuze moet echter zodanig zijn, dat zolang het wapen op de beugel rust, er geen vlakke ondergrond ontstaat. Tevens dient de beugel vrij zwevend te zijn en mag door geen enkel materiaal star worden gemaakt. Er mag in het ophangmechanisme een stel­mogelijkheid zijn om de beugel hoger of lager af te stellen.

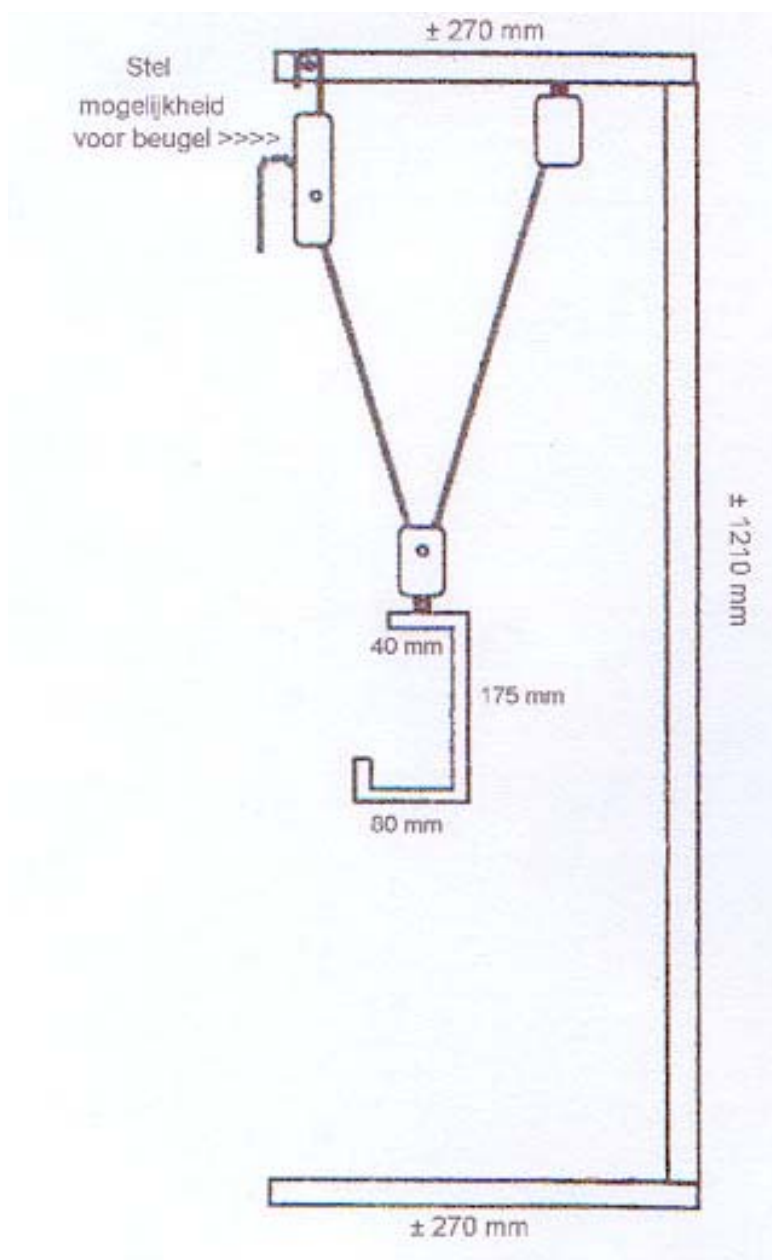

Afbeelding 2:
*Standaard voor opgelegd **Pistool**schieten*

2.9 Voor het knielend schieten is slechts 1 (één) kussen toegestaan.

HOOFDSTUK 3. WEDSTRIJDREGLEMENT

- 3.0 Wedstrijdreglement:
- 3.1 Voor de DO- en CO-junioren opgelegd en C- en B-junioren vrije houding (Luchtgeweer en Luchtpistool):
- | | |
|-------------------------|------------------|
| Luchtgeweer Liggend | : 40 schoten |
| Luchtgeweer Staand | : 40 schoten |
| Luchtgeweer Knielend | : 40 schoten |
| Luchtgeweer 3 Houdingen | : 3 x 20 schoten |
| Luchtpistool | : 40 schoten |
- 3.2 De in 1.3.1 vermelde bepalingen gelden voor zowel meisjes als jongens.
- 3.3 Toegestane tijd:
- | | |
|---------------------|---------------------------------------|
| Voor 40 schoten | : 75 minuten inclusief proefschoten. |
| Voor 3 x 20 schoten | : 150 minuten inclusief proefschoten. |
- 3.4 Voor de A-junioren:
Meisjes (Luchtgeweer en Luchtpistool):
- | | |
|-------------------------|------------------|
| Luchtgeweer Liggend | : 40 schoten |
| Luchtgeweer Staand | : 40 schoten |
| Luchtgeweer Knielend | : 40 schoten |
| Luchtgeweer 3 Houdingen | : 3 x 20 schoten |
| Luchtpistool | : 40 schoten |
- 3.5 Toegestane tijd:
- | | |
|---------------------|---------------------------------------|
| Voor 40 schoten | : 75 minuten inclusief proefschoten. |
| Voor 3 x 20 schoten | : 150 minuten inclusief proefschoten. |
- 3.6 Voor de A-junioren:
Jongens (Luchtgeweer en Luchtpistool):
- | | |
|-------------------------|------------------|
| Luchtgeweer Liggend | : 40 schoten |
| Luchtgeweer Staand | : 60 schoten |
| Luchtgeweer Knielend | : 40 schoten |
| Luchtgeweer 3 Houdingen | : 3 x 20 schoten |
| Luchtpistool | : 60 schoten |
- 3.7 Toegestane tijd:
- | | |
|---------------------|---------------------------------------|
| Voor 40 schoten | : 75 minuten inclusief proefschoten. |
| Voor 60 schoten | : 105 minuten inclusief proefschoten. |
| Voor 3 x 20 schoten | : 150 minuten inclusief proefschoten. |
- 3.8 Voor de A-junioren:

Klein Kaliber Geweer:

| | |
|-------------|------------------|
| Liggend | : 60 schoten |
| Knielend | : 60 schoten |
| 3 Houdingen | : 3 x 20 schoten |

3.9 De in 1.3.8 vermelde bepalingen gelden voor zowel meisjes als jongens.

3.10 Toegestane tijd:

| | |
|-----------------------------------|---------------------------------------|
| Voor 60 schoten | : 90 minuten inclusief proefschoten. |
| Voor 3 x 20 schoten | : 150 minuten inclusief proefschoten. |
| Voor 60 schoten 12 meter knielend | : 115 minuten inclusief proefschoten. |

HOOFDSTUK 4. WEDSTRIJDDEELNAME

4.0 Wedstrijddeelname:

4.1 Deelname in een korps: een korps bestaat uit drie (3) junioren.

4.2 Junioren uit verschillende categorieën die vrijstaand schieten, mogen in een korps worden opgesteld. Een korps mag echter niet bestaan uit een combinatie van junioren die vrijstaand schieten en junioren die opgelegd schieten. De leeftijd van de oudste junior bepaalt de categorie waarin het korps uitkomt.

4.3 In een gemengd korps (jongens en meisjes) schiet iedere junior hetzelfde aantal schoten. Het aantal schoten wordt bepaald door de leeftijd van de oudste junior.

4.4 Alle deelnemers aan een individuele wedstrijd mogen in een korps worden opgesteld. Het individuele resultaat telt tevens voor het korpsresultaat.

4.5 Een junior die zelf in een categorie schiet waarin 40 schoten moeten worden verschoten, kan meeschieten in een korps waar hij/zij 60 schoten moet schieten. De eerste 40 schoten van deze 60-schoten-serie tellen dan voor zijn/haar individuele score. Deze eerste 40 schoten moeten dan verricht worden in de maximale tijd die voor dat onderdeel van toepassing is.